

NR	VARMAPÖRF KCAL/T	MESTA HÆÐ	MESTA LENGD	TENGI	TILVÍSUN.
1.	1800	100	300	AD-15	
2.	1800	100	330	AD-15	
3.	550	100	100	CD-15	
4.	3500	70	160	CD-15	
5.		35	230	AD-15	
6.	710	70	160	AB-15	
7.	310	100	100	CD-15	
8.	130	100	70	CD-15	
9.	530	70	90	CD-15	
10.	930	70	140	CD-15	
11.	640	70	140	CD-15	
12.	1360	70	160	AB-15	
13.	520	70	140	AB-15	
14.	600	100	120	CD-15.	

MERKINGAR.

- RENNILOKI
- HEMILL
- EINSTREYMISSLOKI
- SÍA:
- MÆLIR.
- BLÖNDUNARVENTILL
- BAKRENNSLI
- ÖRYGGISVENTILL
- DANFOSS AVD. VENTILL.
- TENGIST BAKRENNSLI.
- TENGIST FRAMRENNSLI.
- TÆMING.
- DÆLA 12.L/MÍN MÓTI 1200 MM.VS.
- HITA OG ÞRÝSTINGSMÆLIR.

- RR. REYKHITAROFI
- VR. VATNSHITAROFI
- BR. BRENNARI (0.85-1.25.GPH.)
- P. PENSLUKER TD. TACO 35-5016. 18L.
- K. KETILL 3.0 M<sup>2</sup> MED INNBYGGÐUM NEYZLUVATNSSPÍRAL

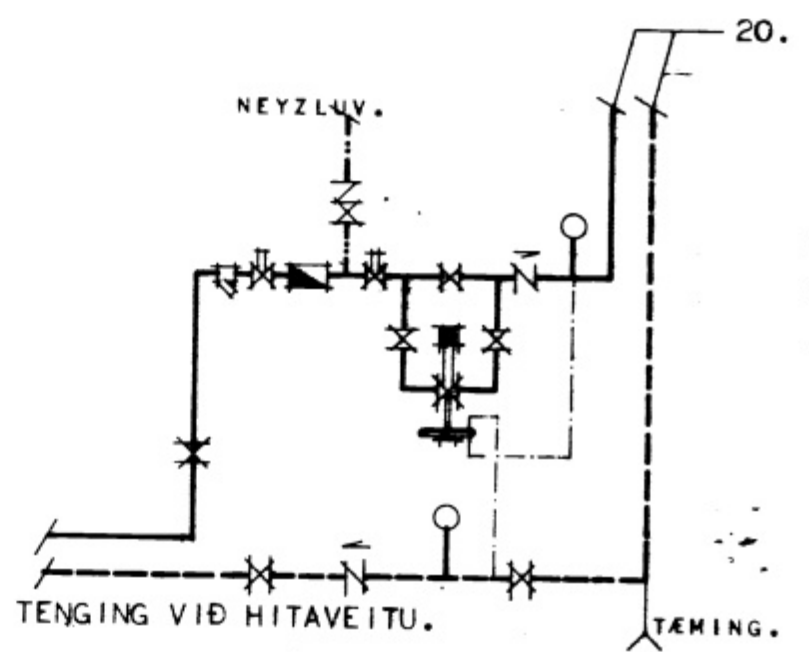
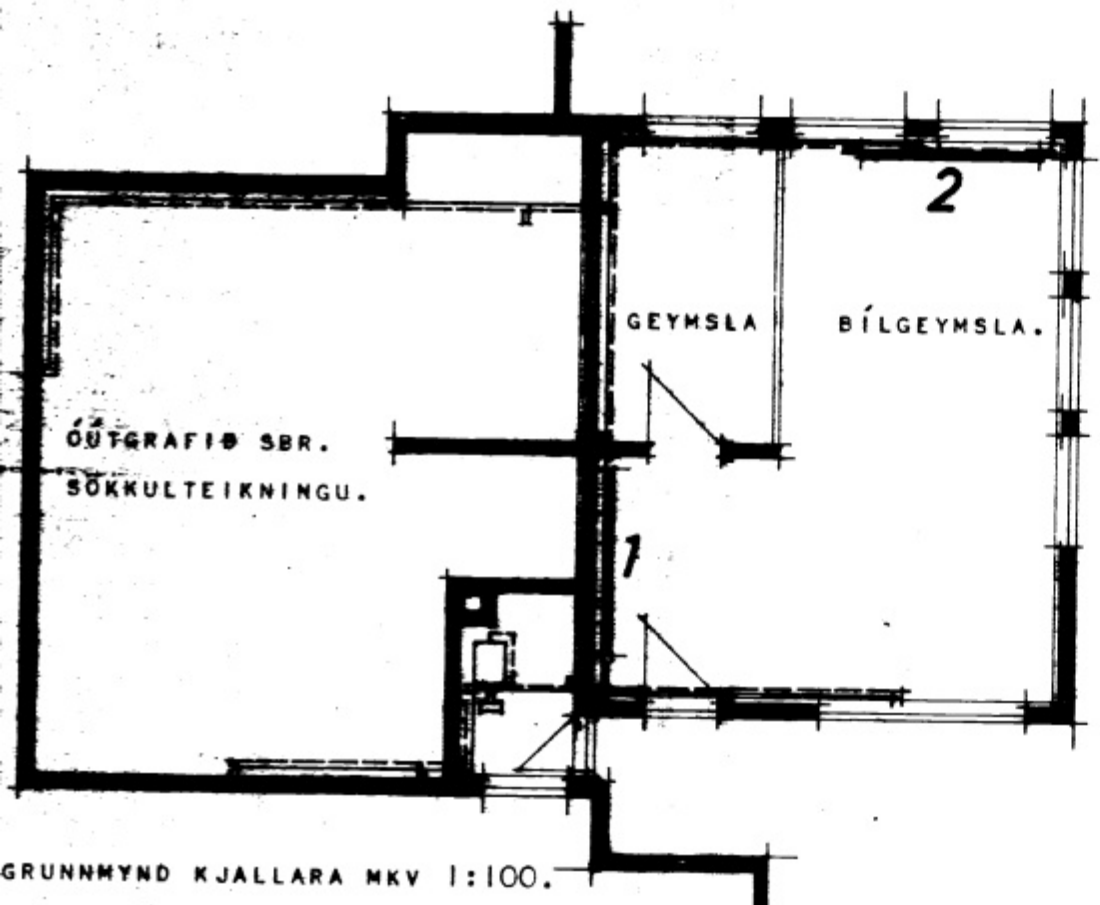
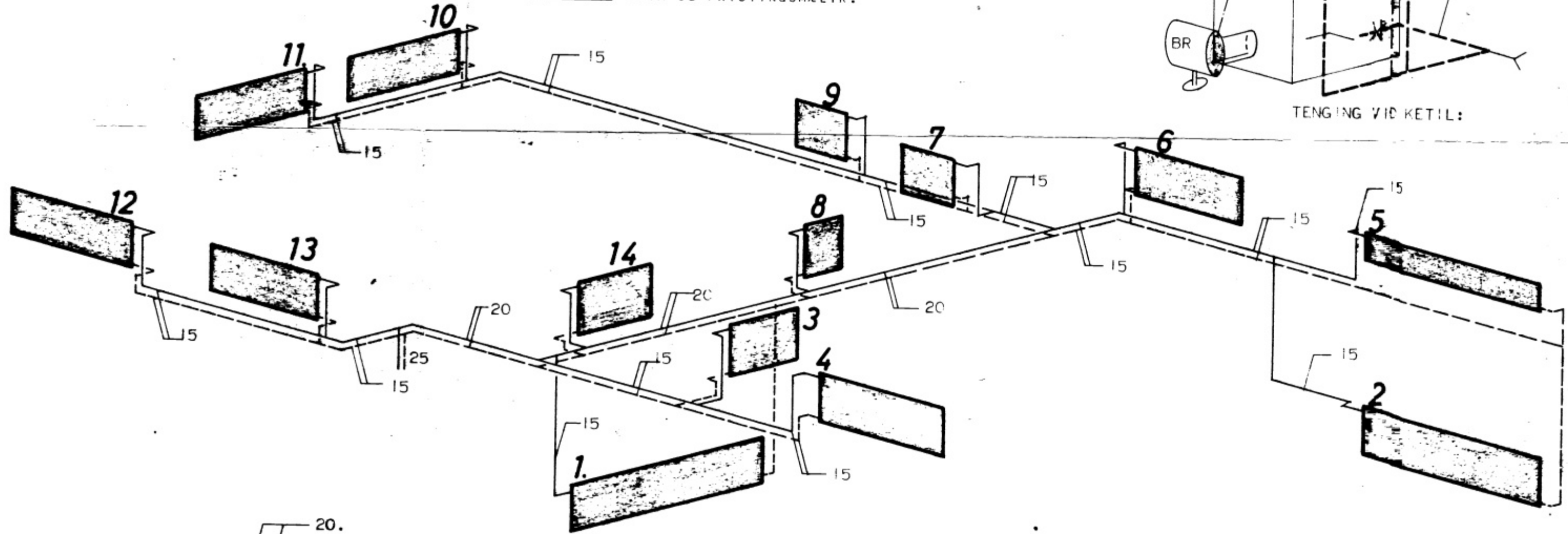
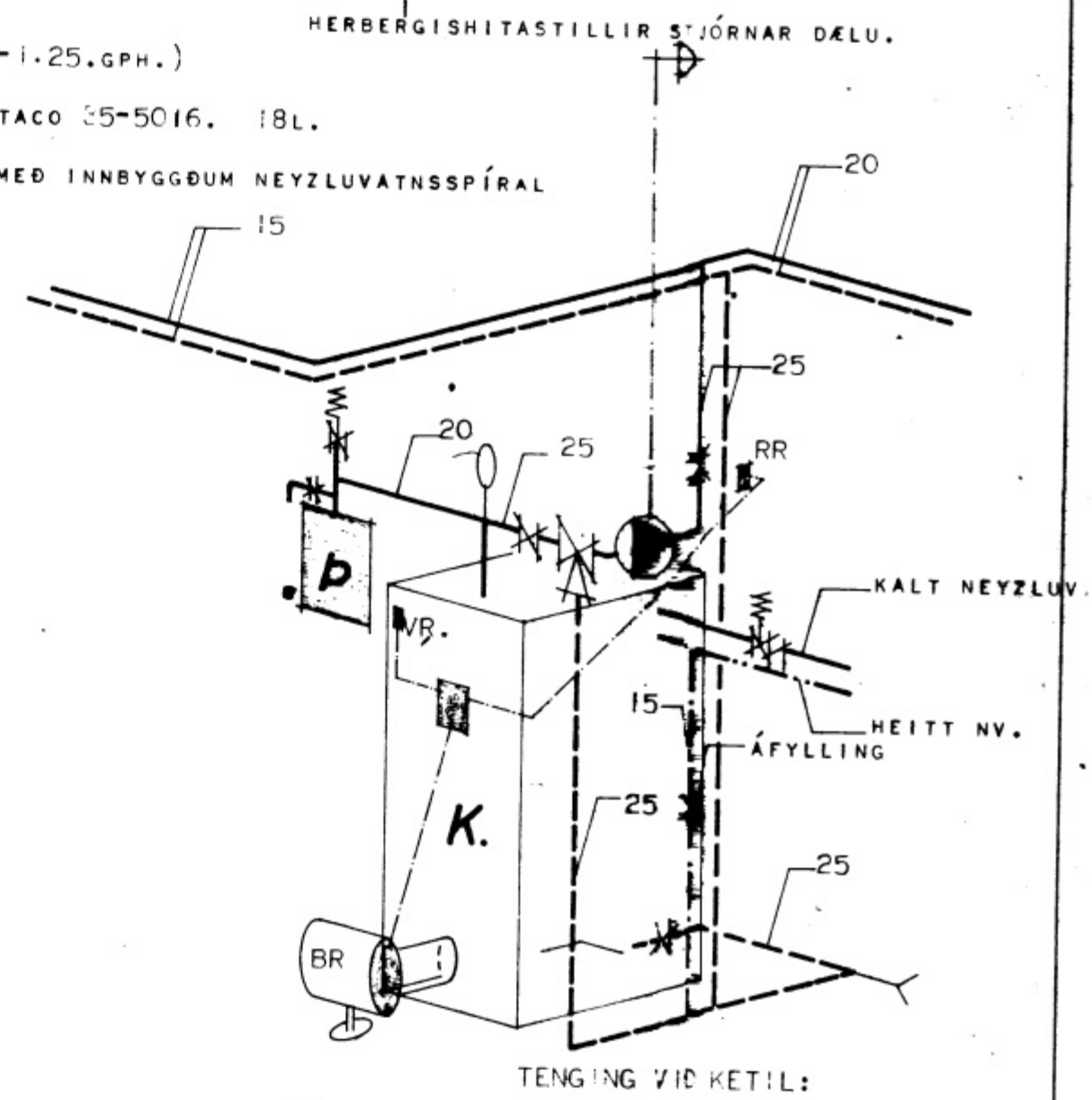

SKÝRINGAR:  
 PÍPUR SÉU VERTJULEGAR LÉTTDREGNAR STÁLPIPUR OG ERU INNRI ÞVERMÁL PEIRRA GEFIN UPP Í MM Á TENGIMYND. PÍPUR SKAL MÁLA TVÍVEGIS MEÐ ASFALTMÁLNINGU OG EINANGRA MEÐ 2.CM GLERULLARHÓLKUM UTANUMHÓLKA SKAL VEFJA PLASTDÚK. PÍPUR LIGGI Í LOKUÐUM GÓLFRAUFUM OG UNDIR LOFTI YFIR KJALLARA. PÍPUR Í GÓLFRAUFUM SKAL HYLJA MEÐ HEITRI ASFALTSTEYPU. Á ALLA OFNA KOMI TVÍSTILLILOKI OG LOFTSKRÚFA. ÞRÝSTIPRÓFA SKAL KERFI MEÐ 6.KG/CM<sup>2</sup>.

HÚSNÆÐISMÁLASTOFNUN RÍKISINS

HITALÖGN GRUNNMYNDIR OG TENGI MYNDIR.	SÉRTEIKNING
	VERK NR. <b>2045.</b>
	MK 1:100.
	ÁGÚST 1969.

Egundur P. Kristjánsson

22.5.72