

SÉRMYND D 1:20

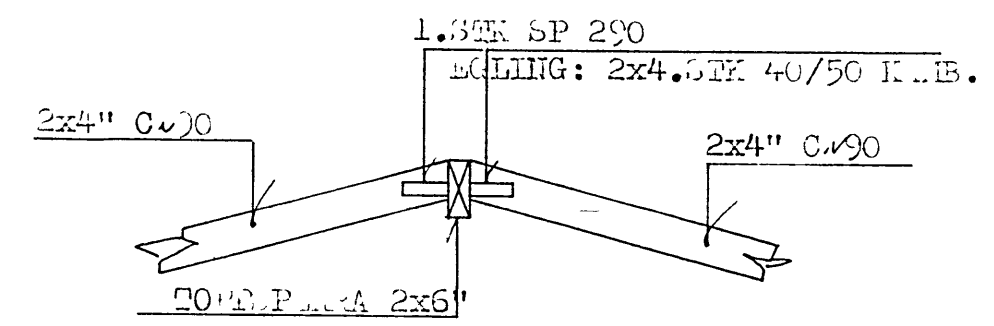

SÉRMYND B. 1: C.

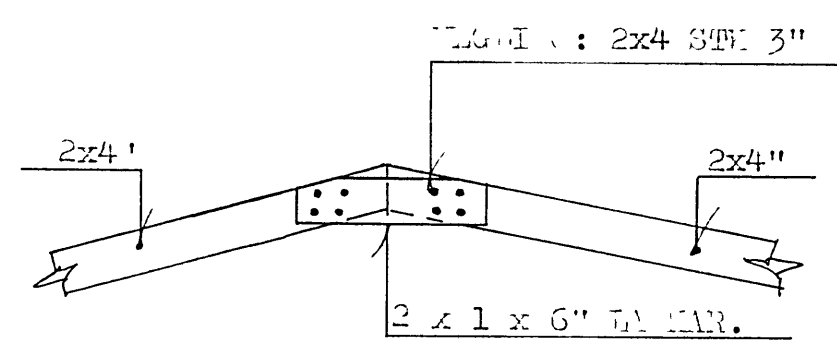

SÉRMYND C 1: C.

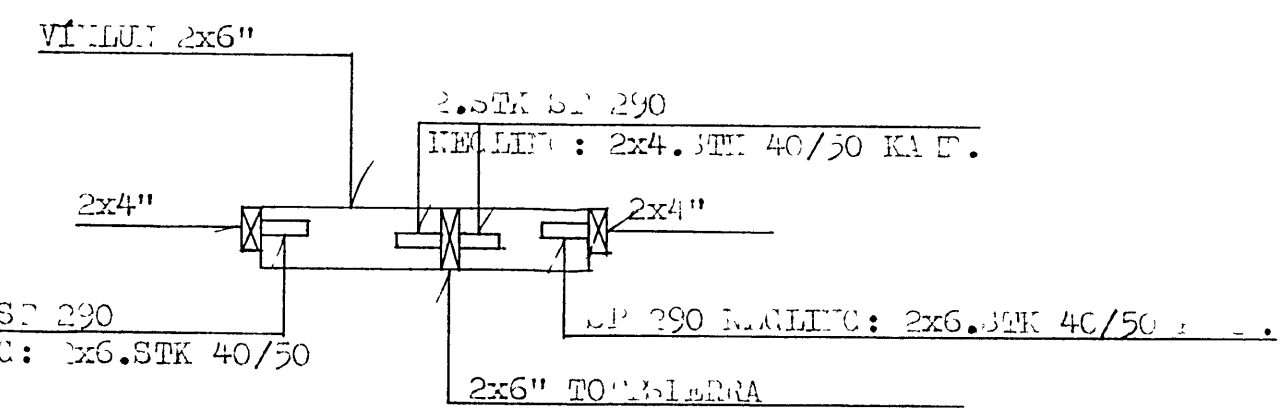

ÞAK, SKÝRINGAR:
 SPERRUR TIL KALLS VERA ÞUR MURA. ÞÁVERJJA SKAL ALLE TÍMBUR SETT OG AD STYFPU ÞAKKLAMTING ER 1x6" OG SKAL ÞEYTKLEDA ÞAKIÐ. NEGLING ÞAKKLAMTINGI ER: 120 SM INN Á ÞAKIÐ FRÁ JOÐRUM ÞESS, SKAL NEGLA Í HVERJA SPERRU EÐ 4. STK 3" GALV SAUM. AÐFARSSTADAR Á ÞAKINU SKAL NEGLA EÐ 3. STK 3" GALV. SAUM. ÞAKKLAMTINGU M. AÐMINS SKEYTA SAMAN Á SPERRUM, OG SKAL VERA Í BEST TVO HELL BOPÐ Í HVERI SKEYTA. OFAN Í ÞAKKLAMTINGU KEMUR ÞEYF LAG AF ÞAKPLATA OG OFAN Á HANUM ÞEYFJÁRN BC, 24. Í HELLUM LENDUM. BÁRUFÁRNIÐ SKAL NEGLT EÐ STÓUR GALV. SAUM. SEM HVERI LÖT, EÐA KAÐBSAUM. NEGLING S.Þ. ÞAKTIG HÁTTAD AD HVERGI S.Þ. ELIRA ER 60 - 70 SM Á HELLUM KLARARA A. LÍFANESFJOLSI HAGLA SKAL VERA SEM HÉR SEGIR: 1). 120 SM INN Á ÞAKIÐ FRÁ JOÐRUM ÞAKSINS: 18 STK / M². 2). AÐFARSSTADAR Á ÞAKINU: 14. STK / M². GAFLSPERRUR BOLTAST VIÐ GAFLA EÐ 1/2" BORDABOLTUM C-200

| | | |
|-----------------|-------------|-------------|
| VERKEFNI | MÁL | DAGS |
| HER JÓLFSGATA 4 | 1:20. 1:20. | 31.07.82 |
| ÞAK CRU MYND | TEIKN. | BR |
| SÉRMYNDIR. | CP / E. | VERK NR 283 |
| | REIKN. | TEIKN NR |
| | SAMP. | 112 |