

SKÝRINGAR:

HÖNNUNARFORSENDUR:

SNJÓR:		
-ÁLAGSSVÆDI 1	1.0 kN/m ²	
JARÐSKJÁLFTAÁLÁG:		
-ÁLAGSSVÆDI IV	0.30 g	
VINDUR:		
-z=6.000 m	1.4 kN/m ²	
NOTÁLAG:		
-GÓLFPLATA Í ÍBÚÐ	1.5 kN/m ²	
EIGINÞYNGD:		
-PAK	0.6 kN/m ²	
-STEYPA	25 kN/m ²	
-ÚTVEGGIR	1.0 kN/m	

GRUNDUN

GRAFA SKAL FYRIR UNDIRSTÖÐUM NIÐUR Á HEILLEGAN BURÐARHÆFAN BOTN, ÞAD ER KLÓPP EDA FROSTFRÍTT EFNI MED GRÓFLEIKA SEM SVARAR TIL MALAREFNIS EDA GRÓFARA, SAMBÆRILEGT EFNI LAGT OFAN Á KLÓPPINA, BLEYTT HÆFILEGA OG ÞJAPPAD. FROSTFRÍTT BURÐARHÆFT EFNI ER NOTAD Í ALLAR FYLLINGAR OG Í FYLLINGAR INN Í SÖKKLA. ÞJÓPPUNIN SKAL UPPFYLLA EFTIRFARANDI KRÓFUR: (MIDAD VID PLÓTUÞRÓF):

E2 = 100 MPa
E2/E1 « 2.5

TIL VIÐMIDUNAR:

TÆKI:	LAGBYKKT	FJ. YFIRF.
5.0 m VÍBRÓVALTARI	0.4 m	6
0.5 m VÍBRÓPLATA	0.3 m	4
0.3 m VÍBRÓPLATA	0.2 m	4

STEINSTEYPA:

STEYPA ER C25/30 MED 300 Kg SEMENT Í m³.

LOFTINNIHALD STEYPU: 6-8 %
V/S-TALA (UMHVERFISFLOKKUR 2b): < 0.55
SIGMÁL STEYPU (S2): 50 - 90 mm
MESTA STEINASTÆRD: 32 mm

ATH. ALLIR SÖKKULVEGGIR ERU 200 mm BREIDIR NEMA ANNAD SÉ MÁLSETT.

FRÁGANGUR SÖKKULSKAUTA SÉ Í SAMRÆMI VID REGLUR VIÐKOMANDI RAFVEITU.

150

ÞYKKT PLÓTU

GÓLFKÓTI

STEYPUHULA Á JÁRNUM

GILDIN EIGA VID UMNJULEGAR AÐSTÆÐUR, EF ANNAD ER EKKI SÝNT Á TEIKNINGUM. ÞAR SEM TÆRINGARHÆTTA ER MIKIL GILDA ADRAR REGLUR UM STEYPUHULU JÁRNA.

PLÓTUR VEGGIR BITAR	SÚLUR			
INNANHÚSS	15	20	20	20
UTANHÚSS	25	25	25	25
SÖKKLAR	35	35	35	35
STEYPT AD JÖRD	50	50	50	50

UM BITA OG SÚLUR GILDIR EINNIG:
C1 » 1.5xd

STEYPUSTYRKARSTÁL

STÁLGEÐI: K - KAMBSTÁL f_{yk} = 500 Mpa
BEYGING STÁLS d = ALLIR SVERLEIKAR D = 5 x d
SKEYTING BENDISTÁLS ER SAMKVÆMT EFTIRFARANDI:
ÞVERMÁL STÁLS, d í mm 10 12 16
SKEYTILENGD í mm 500 600 800
LÁRÉTT JÁRN SEM KOMA Í HORN EDA ÞVERVEGG SKAL BEYGJA SKEYTILENGD FYRIR HORN.

BENDING Í SÖKKULVEGGI

2 K12 EFST OG NEDST
-LÁRÉTT K10 c/c 250 -LÓÐRÉTT K10 c/c 250
KRINGUM ÖLL OP KOMI
2x2 K12 ER NÁI SKEYTILENGD
ÚT FYRIR BRÚNIR OPS.
Í STAD K10 c/c 250
MÁ NOTA K189 BENDINET SEM
ER LÁTID SKARAST UM TVO MÖSKVA

Öll mál eru í mm nema annars sé getið.

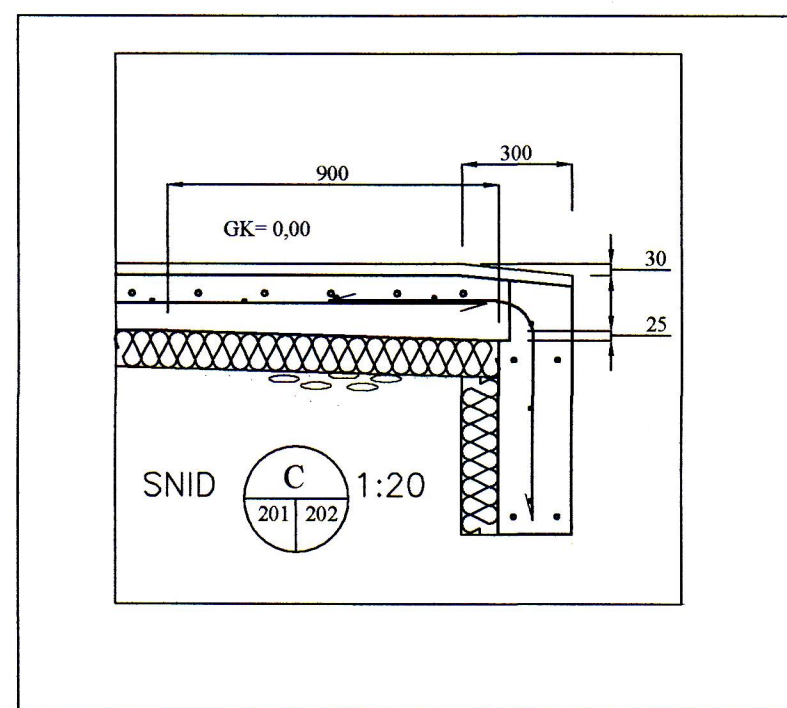
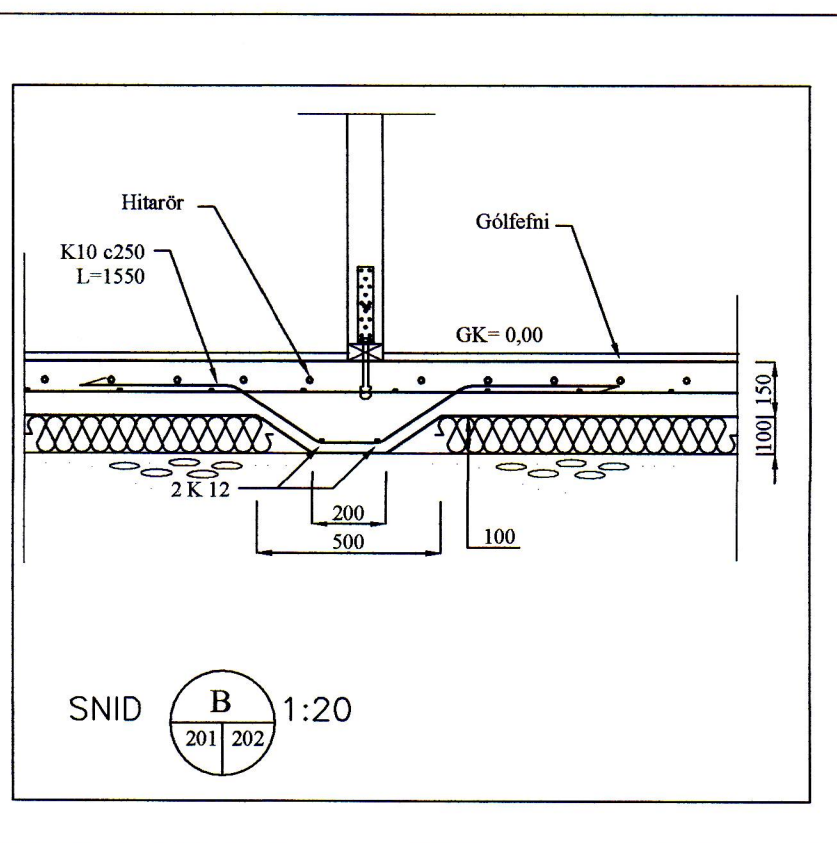
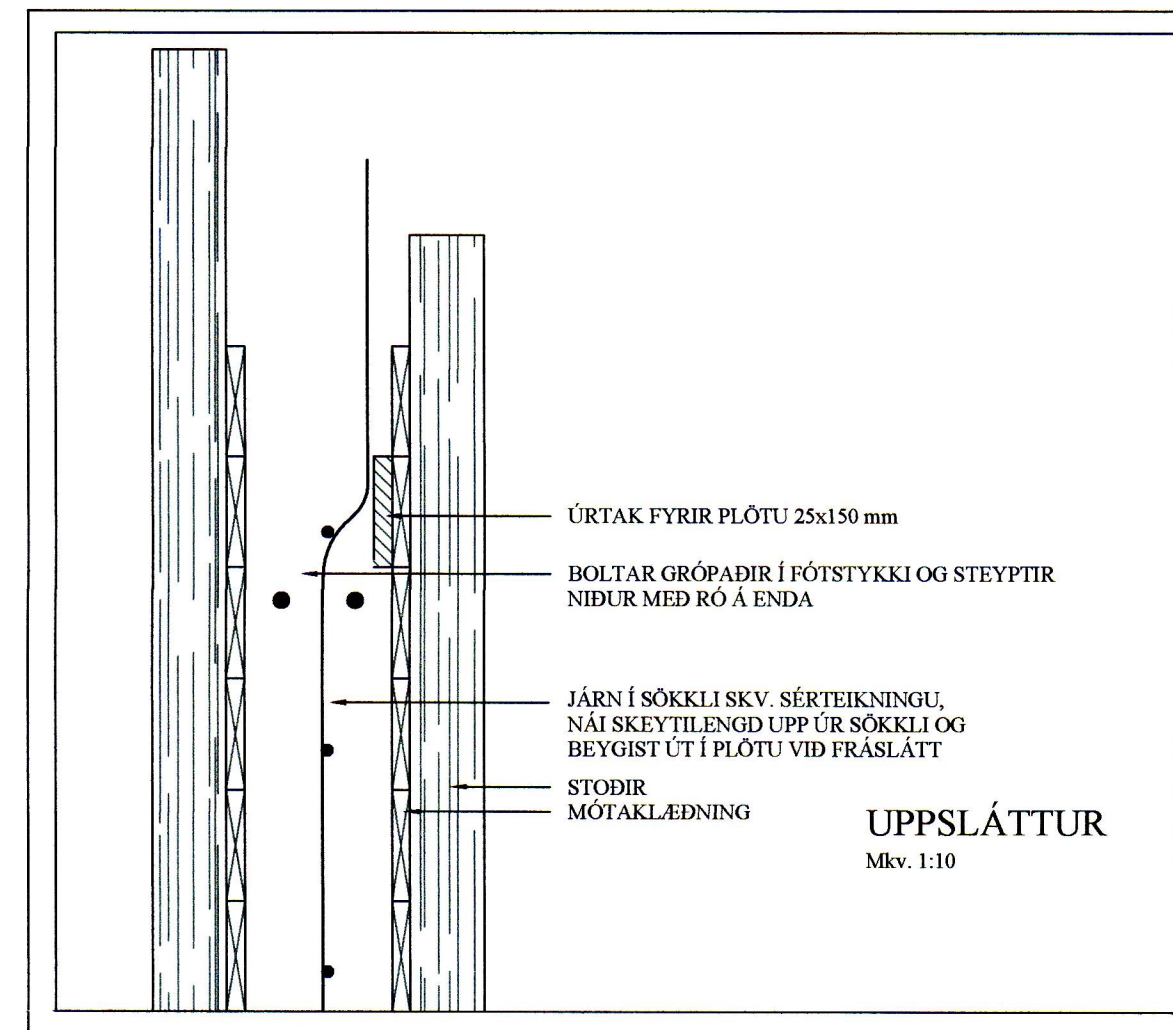
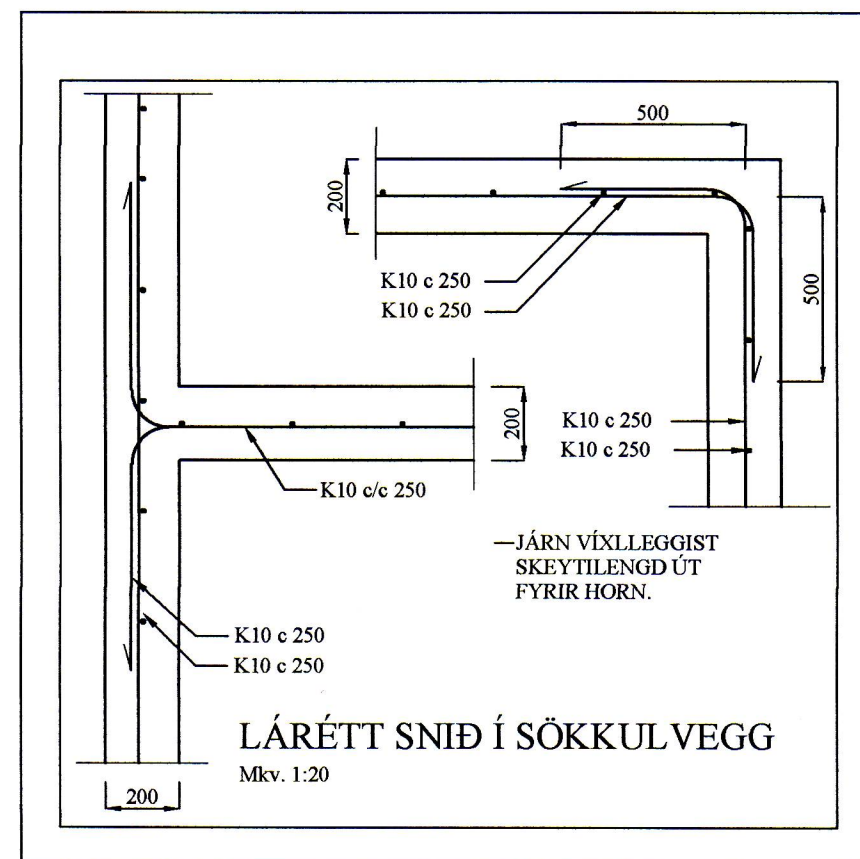
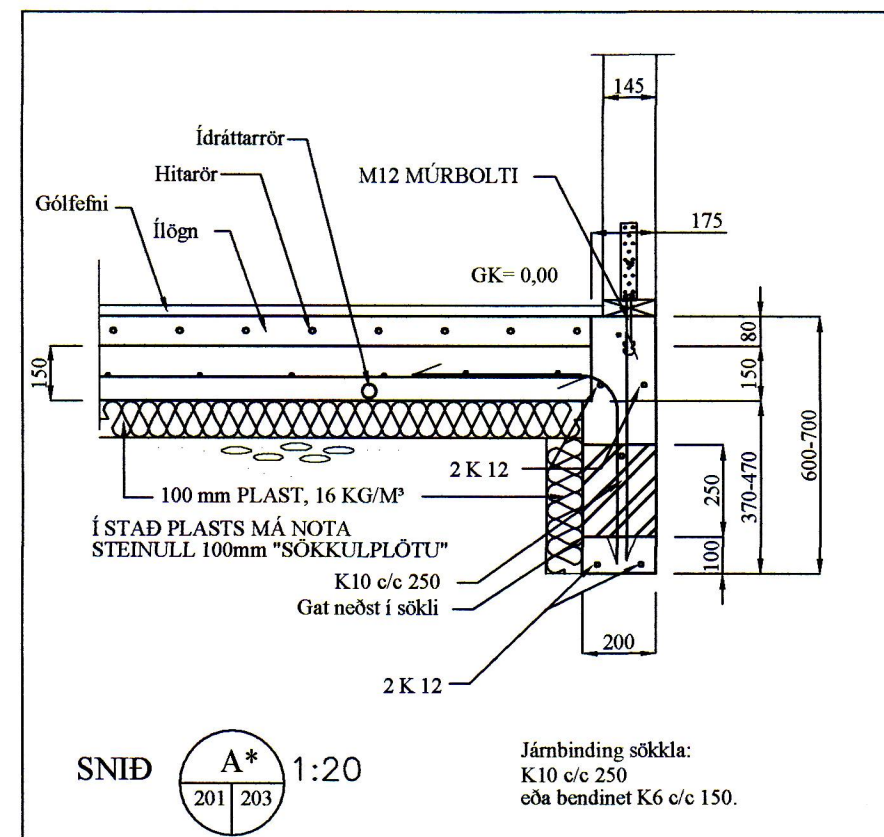
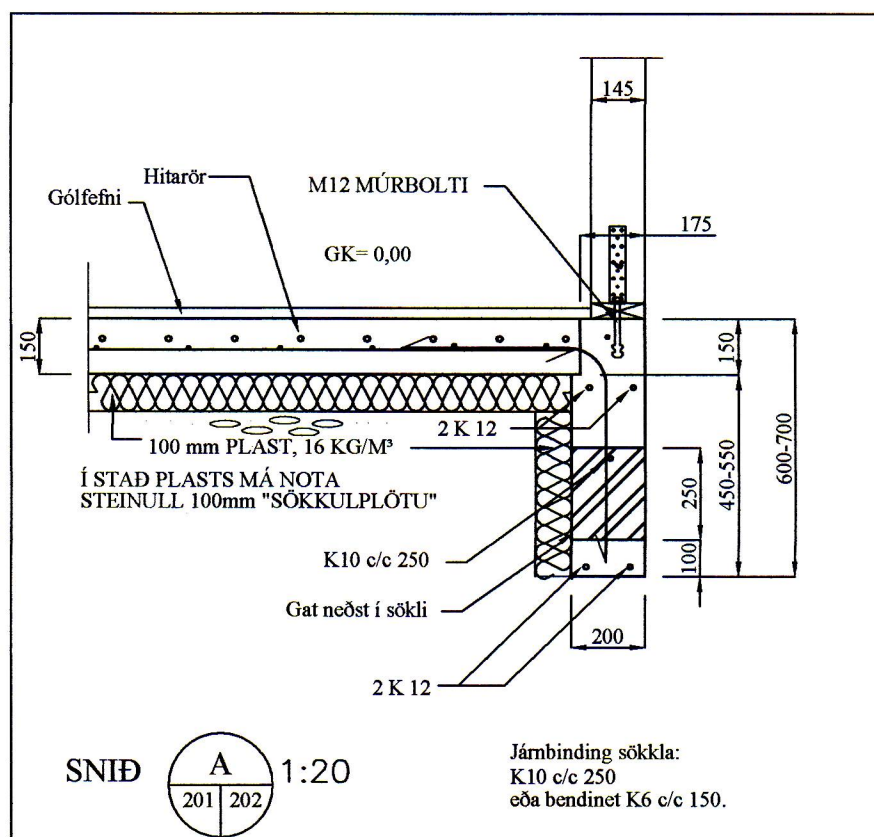
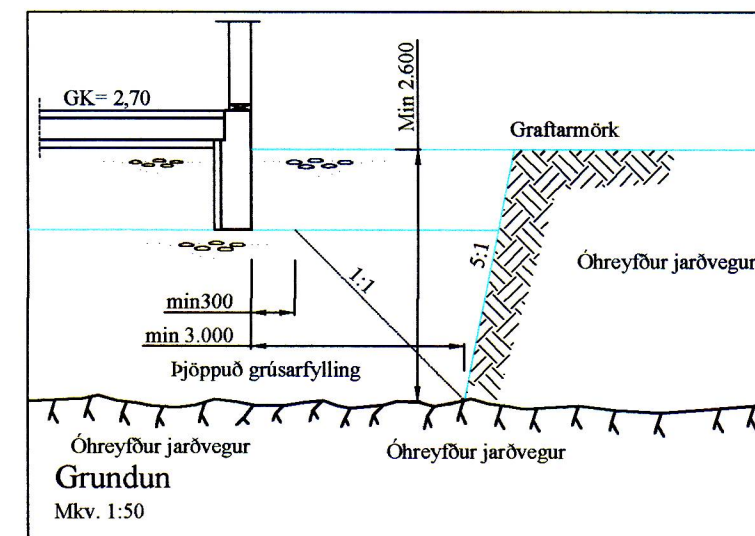
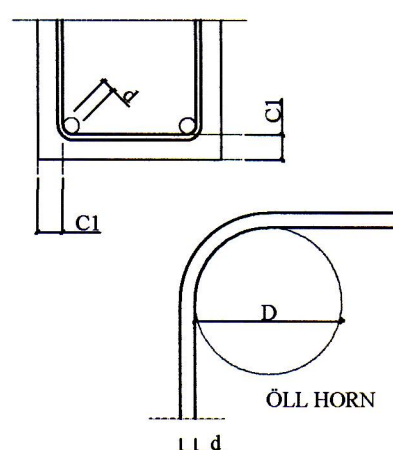

Ólaf Tómas Þorsson

BR	DAGS	BREYTING		

HÖNNUN HJARDARHOLI 11 800 SELFOSSI
SÍM: 783 4180
NETFANG: kjarfangardars@gmail.com

SGHUS EYRAVEGI 65 800 SELFOSSI
SÍM: 578 3344
NETFANG: sghus@sghus.is
VEFFANG: www.sghus.is

EFFORT TEIKNISTOFA 008.19 08.01.19

Brimhólabraut 40 Vestmannaeyjum

Burðarvirki	Kvarði 1:50
Snið af sökklum	Kvarði 1:20
Skýringar	Kvarði 1:10

HANNAD:	TEIKNAD	DAGSETNIG	VERKNÚMÉR
KG	KG	29.01.2019	2019-05
SKRÁARNAFN	SAMBYKKT	TEIKNING NÚMÉR:	
Brimhólabraut 40 Grunnur	<i>[Signature]</i>	130555-264	202